

# AF系列 (方型支撐側)

## Support Unit AF

(supported-side rectangular type)

編號	產品名稱	數量
1	軸承座本體	1
2	軸承	1組 / 1SET
3	C型扣環	1

# AF

2- $\phi$ X鑽穿 $\phi$ Y鑽深Z  
2X drill  $\phi$ Y counter bore depth Z

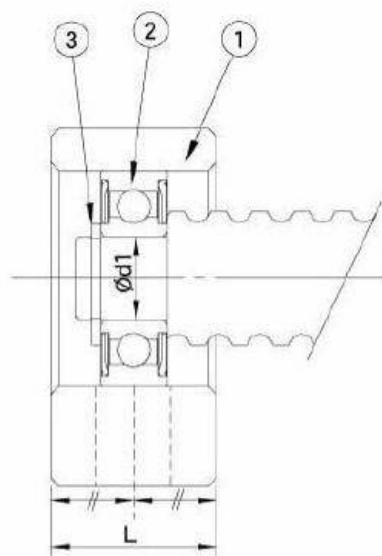
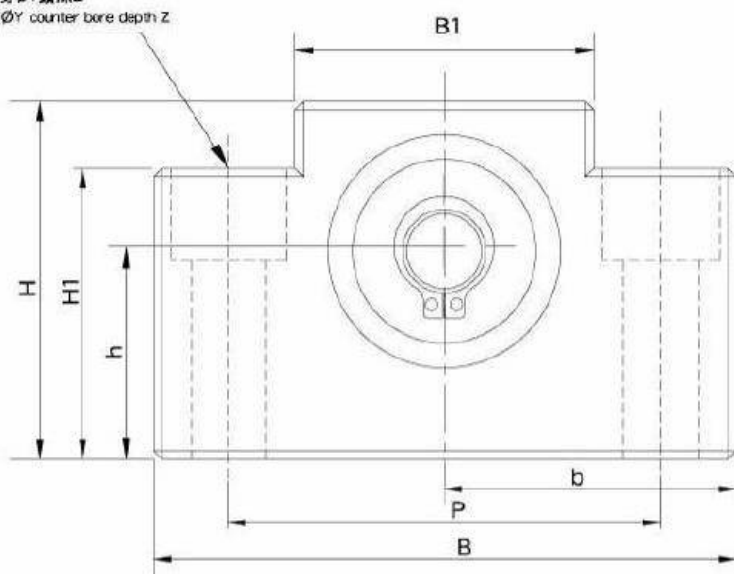

單位 / Unit : mm

型號 Model No.	軸徑 Shaft diameter d1	L	B	H	b $\pm 0.02$	h $\pm 0.02$	B1	H1	P	X	Y	Z	使用軸承 Bearing	使用C型扣環 Snap ring	重量 Weight (Kgs)
AF10	8	20	70	43	35	25	36	35	52	9	14	11	608ZZ	S 08	0.36
AF12	10	20	70	43	35	25	36	35	52	9	14	11	6000ZZ	S 10	0.36
AF15	15	20	80	49	40	30	41	40	60	9	14	11	6002ZZ	S 15	0.44
AF20	20	26	95	58	47.5	30	56	45	75	11	17	15	6204ZZ	S 20	0.73
AF25	25	30	105	68	52.5	35	66	25	85	11	-	-	6205ZZ	S 25	0.95